

Foreuse MC 1200

Champ d'application :

La MC 1200 est particulièrement indiquée pour micropieux, ancrages et opérations de confortement. Cette foreuse peut être équipée d'une rotative ou d'un marteau rotopercutant.

Train de chenilles

Longueur : 2 900 mm
Largeur : 2 500 mm
Patin (largeur) : 500 mm
Stabilisateurs : 4

Moteur

Deutz BF6M 2012 C
132 kW À 2 300 rpm

Glissière

Longueur hors tout : 9 950 mm
Course utile : 7 200 mm
Poussée : 7 000 daN
Traction : 7 000 daN
Orientation : +/- 180°
Double mors : 45/360
Extracteur hydraulique :
Course : 1 000 mm/force 10 000 daN
Graisseur de ligne : 8,5 l
Treuil : 2 000 daN

Rotative CT 54.A-1 6 vitesses

Couple max. : 1 150 daN
Vitesse max. : 320 tr/min
Filetage du raccord : 3"1/2 Api Reg F

Option Marteau rotopercutant HB 40 A

Couple : 1 260 daN
Frappe : 1 800 cp/mn - 400 Nm/cp
Pompe Triplex : 200 l/min - 45 bar



Dimensions : 10,6 m l x 2,5 m L x 3,1 m H

Poids : 22 000 kg

Les caractéristiques techniques sont susceptibles d'être modifiées sans préavis

Cinématique Foreuse MC 1200

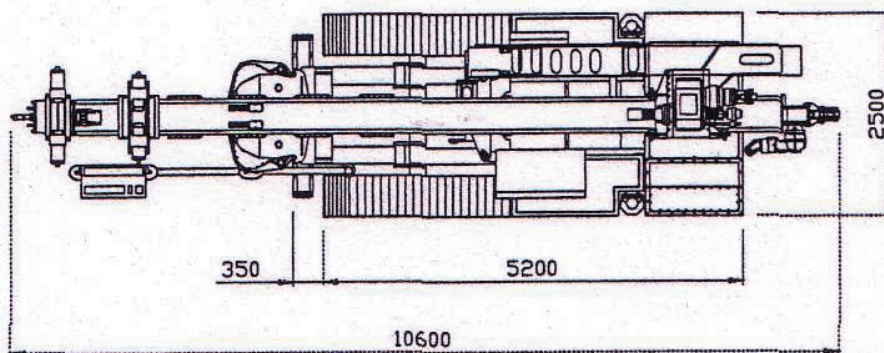
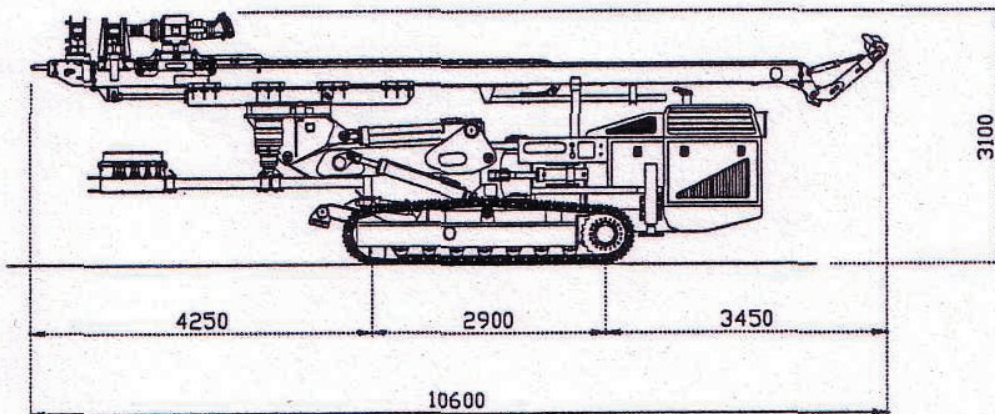
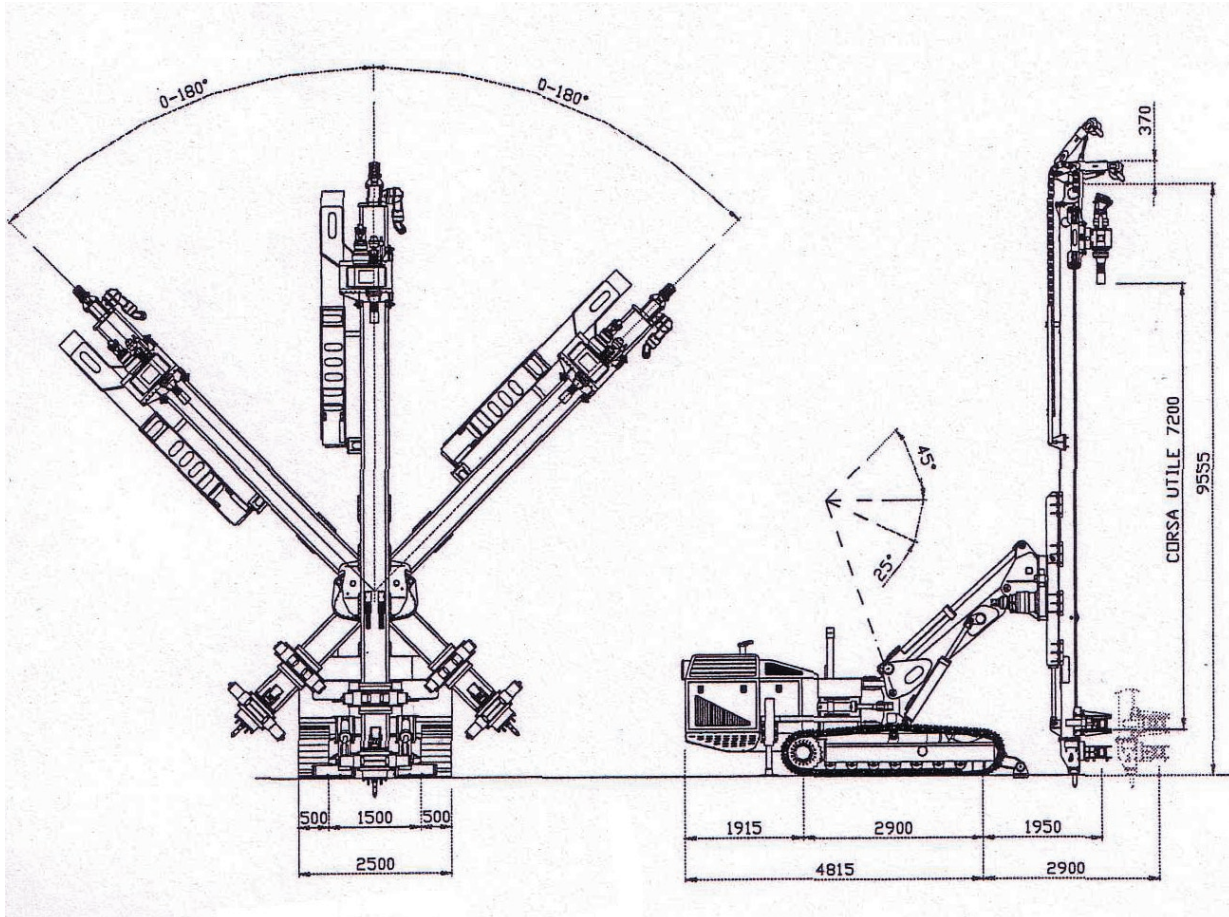

Les caractéristiques techniques sont susceptibles d'être modifiées sans préavis



foraloc
EUROFOR GROUP