

Foreuse MC 200

Champ d'application :

La MC 200 est une foreuse légère et polyvalente avec groupe hydraulique à distance. Elle est indiquée pour l'utilisation du marteau fond de trou jusqu'à 4", tarière et carottage au diamant. Elle peut être installée sur échaffaudage, skid ou chassis support spécial pour satisfaire toutes les demandes et types de travaux.

Centrale hydraulique

Moteur : Kubota V1505T
Puissance : 31,3 kW
Réservoir Huile hydraulique : 160 l
Réservoir carburant : 55 l
Poids : 900 kg

Rotative CT80

4 vitesses
Sortie 2"3/8 Api Reg F
Couple : 340/110/100/32 daN
Vitesse 50/160/170/550 tr/min
Poids : 160 kg

Glissière

Poussée-traction : 1200 daN
Longueur hors tout : 2 000 mm
Course utile : 1 200 mm
Simple mors : 45/185 mm
Poids : 160 kg

Pupitre de commande

Flexible liaison : 20 ml
Poids : 200 kg



Poids total : 900 kg (centrale) + 200 kg (skid) + 390 (glissière) + 200 (pupitre et flexibles)

Les caractéristiques techniques sont susceptibles d'être modifiées sans préavis

Foreuse MC 200

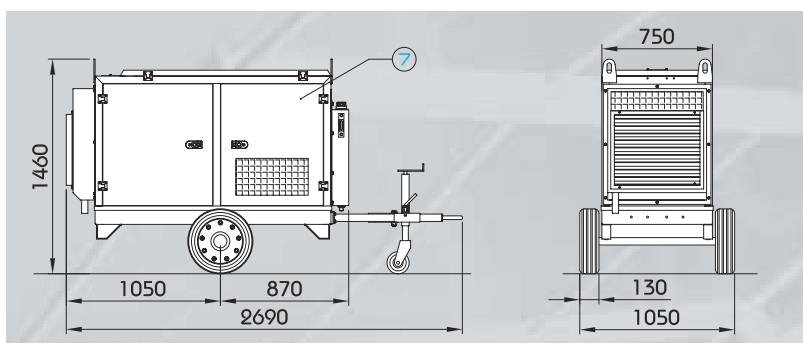
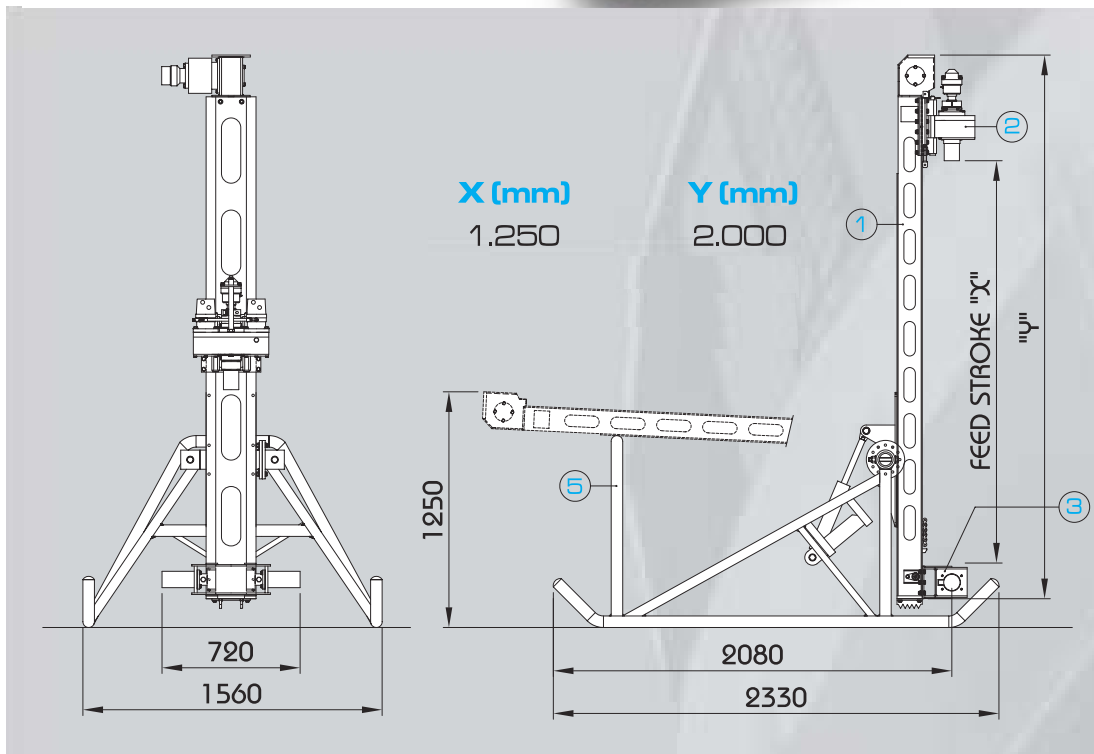

Les caractéristiques techniques sont susceptibles d'être modifiées sans préavis

