

# Foreuse hydraulique MC 400 / MC 400P

## Champ d'application :

Foreuse hydraulique sur chenilles avec groupe d'énergie séparé, spécialement étudiée pour l'exécution de micropieux, ancrages et consolidations dans des sites étroits avec accès difficile. La MC400 P peut être équipée avec un marteau rotopercutant.

## Mat

Traction : 3 500 daN

Poussée : 3 500 daN

Course	Rallonge mat	L
940	/	2 140
1 240	300	2 440
1 540	600	2 740
1 740	800	2 940
2 140	1 200	3 340

## Mors

Tige min. : 45

Tige diamètre max : 220 mm

Force de serrage : 10 000 daN

## Train de chenilles MC 400 et 400P

Empâtement : 1 400

Largeur max. : 850 - 1150

Largeur patins : 300 mm

Pente max. : 10°

Vitesse max. : 1,5 Km/h

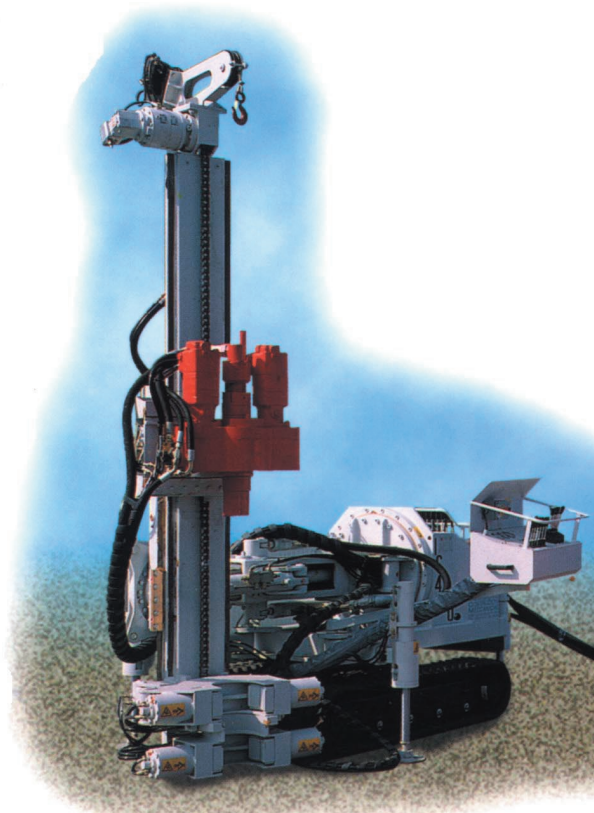

Tête de rotation	A	B	C
Viesses	2	2	3
Couple min/max	225/450 daN	350/700 daN	60/200/550 daN
Viessse min/max	50/100 rpm	50/100 rpm	40/110/410 rpm
Filetage du raccord	3"1/2 api reg F	3"1/2 api reg F	3"1/2 api reg F
Passage du joint tournant	1"1/2		

## Centrale hydraulique

	MC 400	MC 400P
Moteur diesel	Deutz TD 2011	Deutz BF4M 2012 C
Puissance moteur	55 kW/2 200 rpm	70 kW/2 200 rpm
Capacité réservoir d'huile	270 l	300 l
Capacité réservoir diesel	80	95

**Dimensions :** 6 m l x 2 m L x 2,3 m H

**Poids MC 400 :** 4 300 + 1 600 kg **Poids MC 400P :** 4 300 + 2 100 kg

Les caractéristiques techniques sont susceptibles d'être modifiées sans préavis



**foraloc**  
EUROFOR GROUP

# Cinématique MC 400 / MC 400P

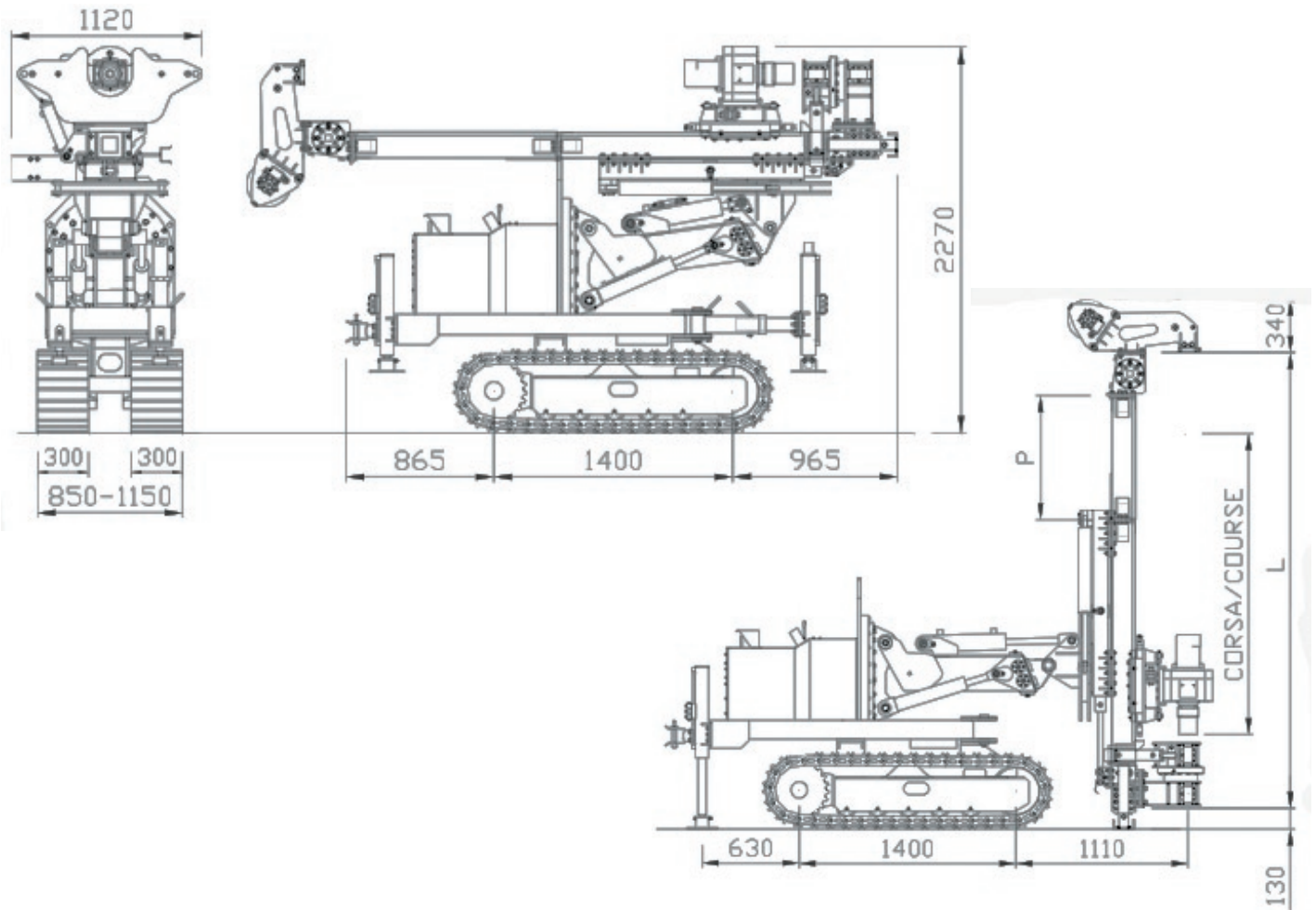

Mc 400

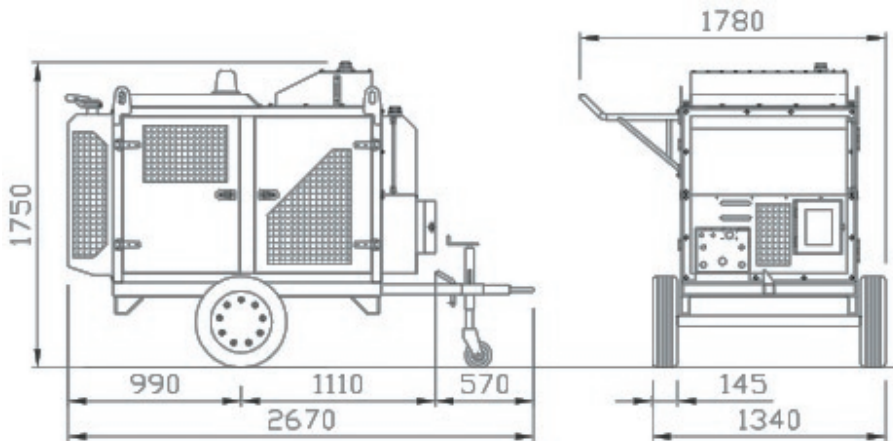

Mc 400P

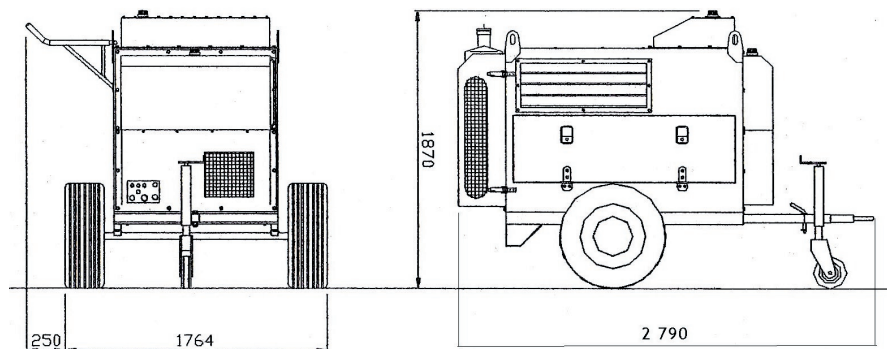

Les caractéristiques techniques sont susceptibles d'être modifiées sans préavis

